

## További bónusz a struktúra fejlesztéséért!

### Példa 1

1. Ön egy Rangidős Igazgató (A). Az első vonalában van egy Igazgató (B), akinek a személyes csoporttérfogata (SCT) 5000 euró. Az Ön bónusza ettől az Igazgatótól 5%, azaz 250 euró.

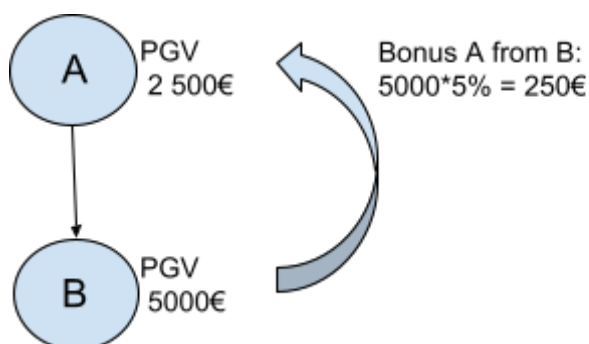

2. Az 1. szintű Igazgatója (B) alatt egy új Igazgató (C) növekszik, aki az Ön számára 2. szintű Igazgatóvá válik. Ennek következtében az 1. szintű Igazgató (B) SCT-je 2500 euróra csökken. Az Ön bónusza ettől az Igazgatótól (B) most 5%, azaz 125 euró.

**Figyelem!** Egy további 1%-os bónusz aktiválódik a 2. szintű Igazgató (C) SCT-jéből (bár ez nincs benne a marketingtervben). Ön 1%-ot kap a 2. szintű Igazgató (C) SCT-jéből: 5000 euró \* 1% = 50 euró.

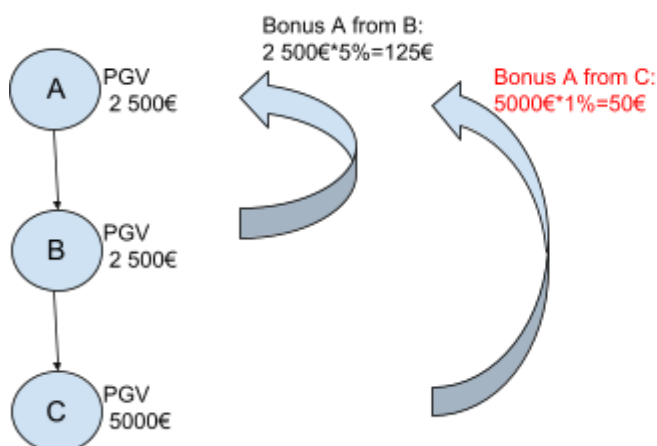

A kifizetés minden időszakban megtörténik, amíg az 1. szintű Igazgató (B) SCT-je el nem éri a 4000 eurót. Ettől a pillanattól kezdve a további bónusz nem kerül kifizetésre, mivel az 1. szintű Igazgató (B) SCT-jéből származó 5%-os kifizetés legalább 200 euró lesz.

### Példa 2

1. Ön egy Strukturális Igazgató (A), és az első vonalában két Igazgató van - B és C, mindkettőnek 5000 eurós SCT-je van. Mindkét Igazgatótól (B és C) 5%-os bónuszt kap, ami 250 euró, összesen 500 euró.

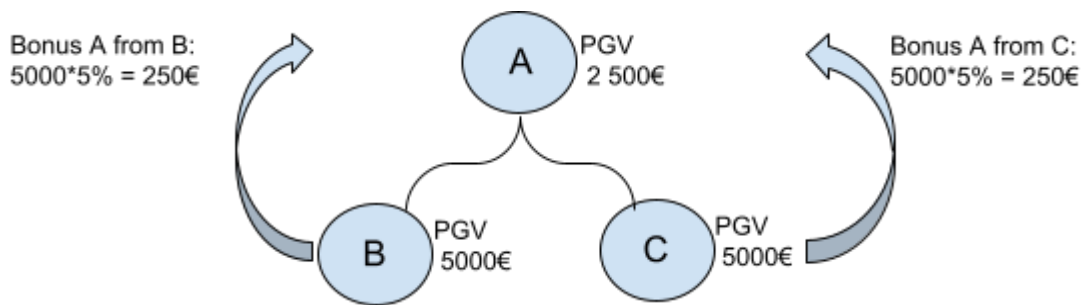

2. Az Igazgatója (C) alatt egy új, 2. szintű Igazgató (D) növekszik.

**Figyelem!** Egy további +1%-os bónusz aktiválódik a 2. szintű Igazgatótól (D). Ez azt jelenti, hogy a 2. szintű Igazgatótól (D) az 1%-os bónusz a marketingterv szerint, plusz egy további 1% kerül kifizetésre.

Összesen: 2%.

$5000 \text{ euró} \cdot 2\% = 100 \text{ euró}$ .

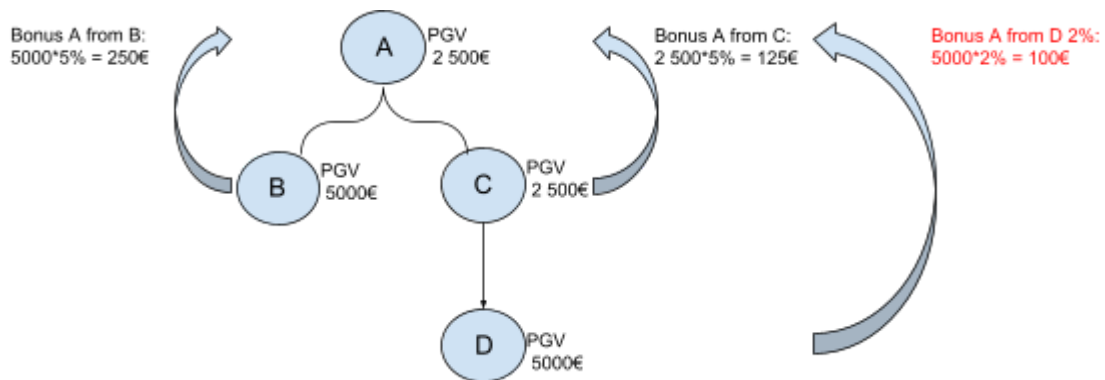

A kifizetés minden időszakban megtörténik, amíg az 1. szintű Igazgató (C) SCT-je el nem éri a 4000 eurót. Ettől a pillanattól kezdve a további bónusz nem kerül kifizetésre, és a 2. szintű Igazgatótól (D) származó kifizetés 1% lesz.